

Fitting instructions

Make: Peugeot

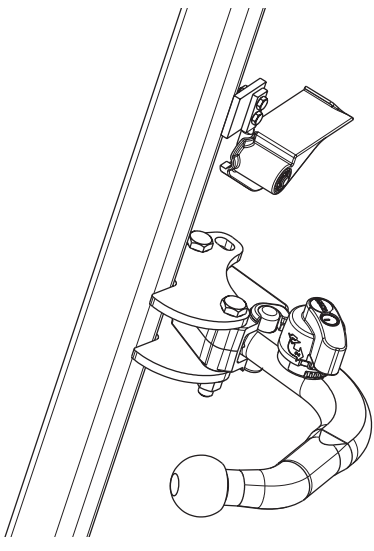
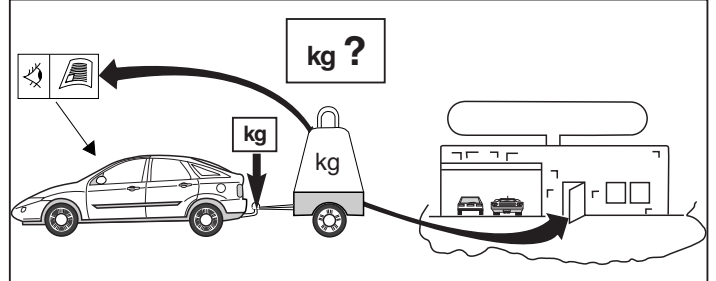
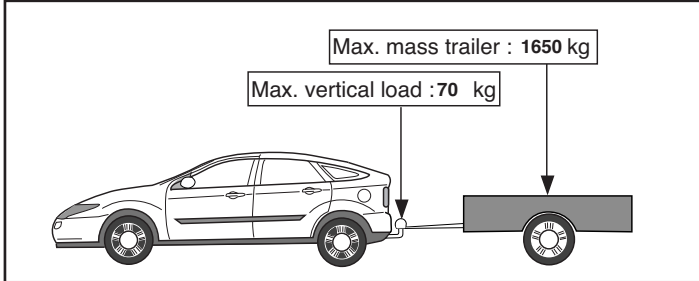
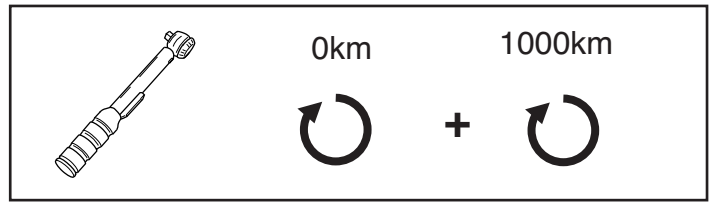
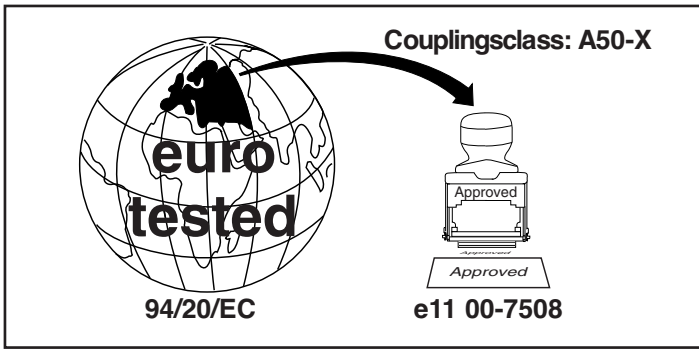

3008; 2009 ->

Type: 5190





D-Value: 9,2 kN

	8.8
	10.9
	10

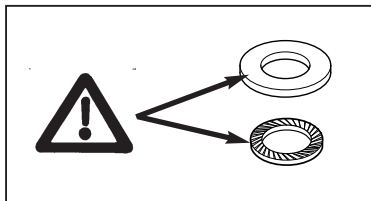

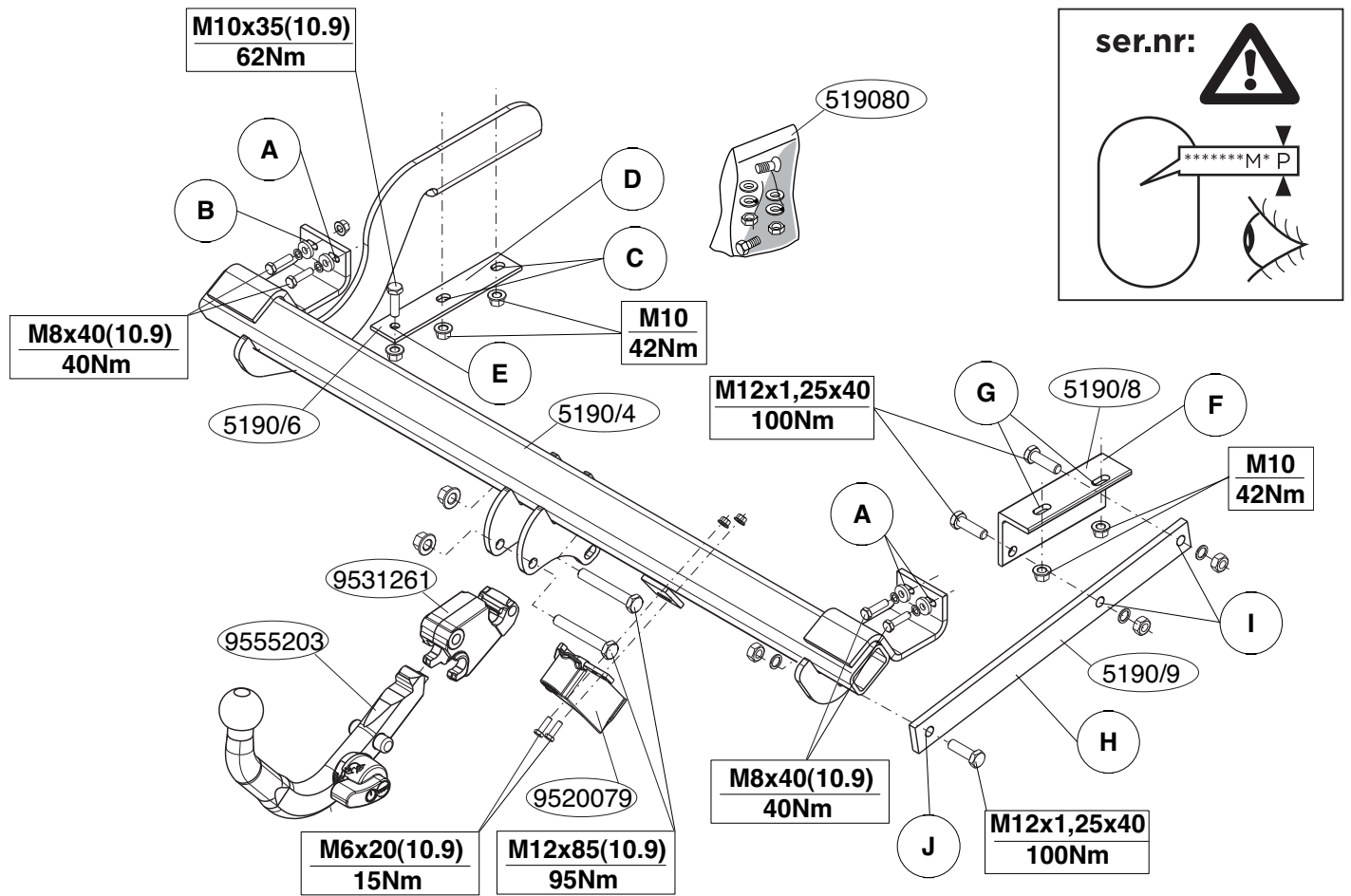

© 519070/22-07-2009/3

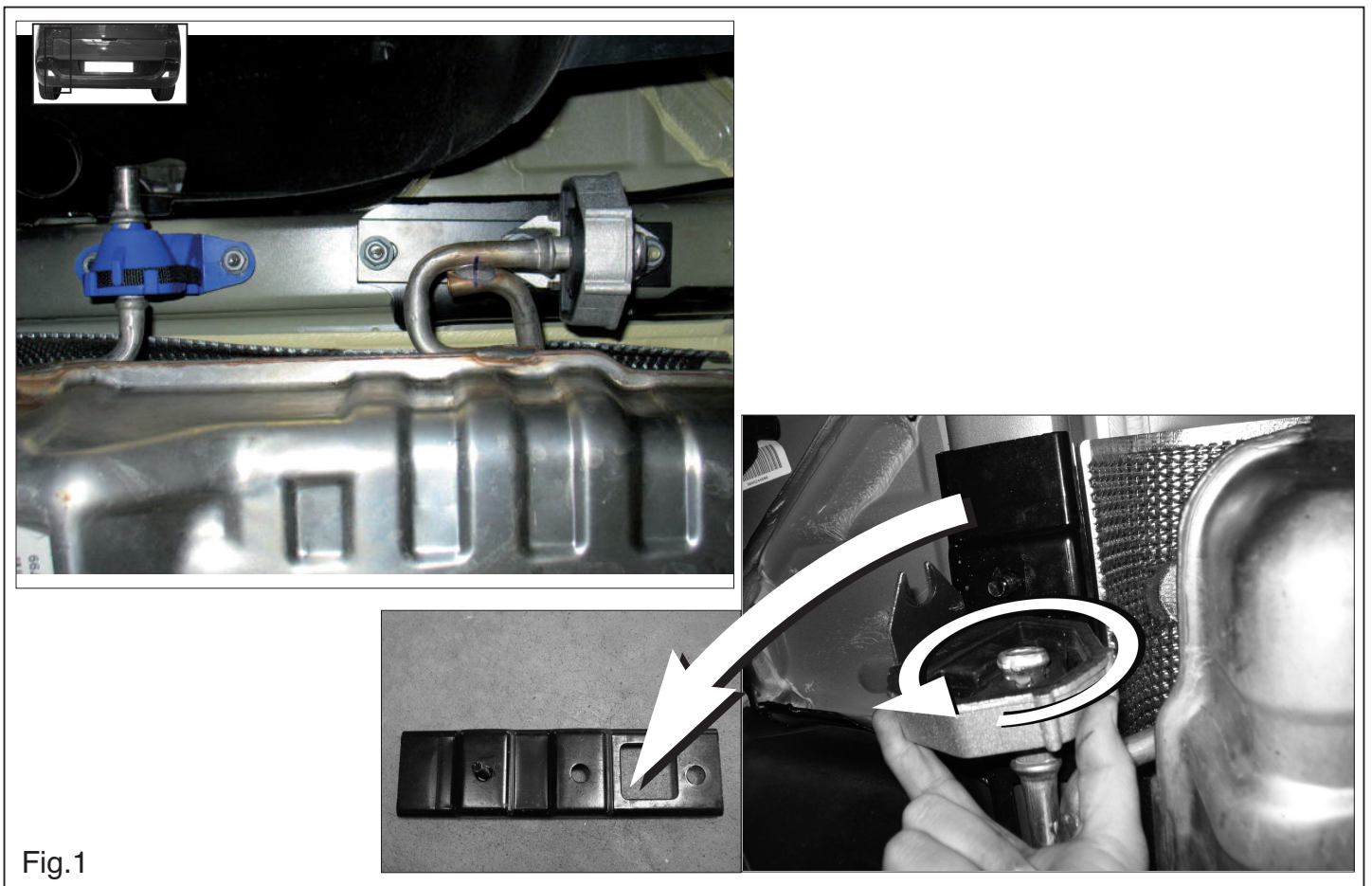

© 519070/22-07-2009/12

A szétzerelés és a jármű alkatrészek összeillesztése érdekében, lásd a munkahelyi kézikönyvet.
Az összeszerelési utasítás és a csatlakozási eljárás érdekében, lásd a rajzot.
Az eltávolítható gömbrendszert összeszerelése érdekében, lásd a összeszerelési kézikönyvet.

FONTOS

* Amennyiben a gépkocsin módosításra van szükség, kérjük felvilágosítsa a kereskedőnket!
* Amennyiben a csatlakozási pontok bitumenel, vagy zsírcövekkel vagy aggal van bevonva, ezeket távolítsuk el.
* A jármű által maximálisan vonatatható megengetett teher mértékét tájékoztatónk kereskedőnket.
* Fűrés során ügyeljünk arra, hogy elkerüljük az elektromos, a fém- és az üzemiárg-veszélyeket
* Amennyiben ponthegesszettel rögzített anyakkal találkoznunk, vegyük le róla a miányag sapkát.
* A felszerelés után az ütmutatót Cerizzük a gépármű papírjaival együtt.

RUS

Легко тем, как начинать монтаж, требуется проверить таблицу с типом изделия для того, чтобы определить какую именно из иллюстраций в инструкции или по установке нужно использовать.

1. Снять три болта на нижней стороне багнера.
2. Снять заводские болты в точках А.
3. Внимание при работе с этим типом выхлопной трубы: Снять оба кронштейна выхлопной трубы с подсоединенного глушителя. См. рисунок 1.
4. Отгнуть теплозащитный экран 10 мм вовнутрь.
5. Закрепить болт в точках А, В и С, слегка затянув гайки.
6. Внимание: у тех моделей, у которых были сняты кронштейны выхлопной трубы, поставить их снова на место, используя полосу D в точках C и E.
7. Поставить кронштейн F и прикрепить его в точках G, закрепив не до конца.
8. Поставить кронштейн H и прикрепить его в точках I и J, закрепив не до конца.

NL MONTAGEHANDLEIDING

Vooraf u met de montage begint dient u op het typeplaatje te kijken welke schets, in de handleiding, van toepassing is.

1. Demonteer de drie bouten aan de onderzijde van de bumper.
2. Demonteer op de punten A de originele bouten.
3. **Let op, bij dit type uitlaat:** Demonteer de beide uitlaatophangsteunen van de laatste uitlaaidemper. Zie figuur 1.
4. Blijf het hitteschild 10mm naar binnen.
5. Monteer het balkgedeelte op de punten A, B en C handvast.
6. Let op: Bij uitvoering waarbij de uitlaatsteunen gedeemonteerd zijn, deze weer monteren inclusief strip D op de punten C en E.
7. Plaats steun F en bevestig deze t.p.v. de punten G, monteer het geheel los-vast.
8. Plaats steun H en bevestig deze t.p.v. de punten I en J, monteer het geheel los-vast.
9. Monteer de wegklapbare stekkerplaat.
10. Monteer het kogelhuis.
11. Draai alle bouten en moeren overeenkomstig schets vast.
12. Herplaats het onder punt 1 verwijderde.

Raadpleeg voor demontage en montage van voertuig onderdelen het werkplaats handboek.

Raadpleeg voor montage en bevestigingsmiddelen de schets.
Raadpleeg voor montage en demontage van het afneembare kogel-systeem de bijgevoegde montagehandleiding.

BELANGRIJK:

- * Voor eventueel noodzakelijke aanpassing(en) "van het voertuig" dient men de dealer te raadplegen.
- * Indien op de bevestigingspunten een bitumen of anti-dreunlaag aanwezig is, dient deze verwijderd te worden.
- * Voor de max. toegestane massa, welke uw auto mag trekken, dient u uw dealer te raadplegen.
- * Bij het boren dient men er zorg voor te dragen, dat electrische-, rem- en

9. Установить корпус с шаром.
10. Установить скрывающую штепсельную плату.
11. Затянуть все болты и гайки в соответствии со значениями, указанными на рисунке.
12. Поставить на место детали, снятые во время шара 1.

Для инструкции по снятию и установке деталей автомобиля, обращайтесь к руководству для работников гаражей.
Информацию о монтаже и средствах крепления вы найдете в схеме.
Для инструкции по установке и снятию крюка с шаром, обращайтесь к прилагаемому руководству по монтажу.

ВНИМАНИЕ:

- * Если в точках крепления имеется слой битума или противомышьяковой материял, его следует удалить.
- * Сведения о максимальной допустимой массе буксируемого прицепа вы можете получить у дилера автомобиля.
- * При сверлении следите за тем, чтобы не задеть электропроводку и линии тормозной цепи и подаячи горючего.
- * Удалите (если они имеются) пластмассовые заглушки из приваренных гаек.
- * После монтажа крюка следует хранить настоящее руководство в комплекте с технической документацией автомобиля.

GB FITTING INSTRUCTIONS:

Before you start the fitting you must check the type plate to determine which sketch, in the fitting instruction, is applicable.

1. Remove the three bolts from the underside of the bumper.
2. Remove the original bolts at points A.
3. Please note, for this type of exhaust: Detach both exhaust suspension supports from rear-most silencer. See figure 1.
4. Bend the heat shield inwards by 10 mm.
5. Fit the member section finger-tight at points A, B and C.
6. Warning! For models where the exhaust supports have been removed, refit these including strip D at points C and E.
7. Position support F and attach it at points G, then fit the whole thing without fully tightening.
8. Position support H and attach it at points I and J, then fit the whole thing without fully tightening.
9. Fit the ball housing.
10. Fit the foldaway socket plate.
11. Tighten all nuts and bolts to the torque indicated in the table.
12. Replace those parts removed in step 1.

For dismantling and fitting the vehicle parts, see the site handbook. For fitting instructions and attachment method, see drawing.
See the assembly manual supplied for instructions on fitting the removable ball system.

NOTE:

- * Should this installation process entail the cutting of the bumper – confirmation MUST be obtained by the installation engineer of the customer's acceptance prior to completion. Brink Towing Systems do not

accept responsibility for any matters arising as a result of this miscommunication.

*** All measurements are in mm!**

- * The dealer should be consulted for possible necessary adjustment(s) "of the vehicle".
- * Remove the insulating material from the contact area of the fitting points.
- * Consult your dealer for the maximum tolerated pull weight and ball hitch pressure of your vehicle.
- * **Do not drill through electrical-, brake- or fuellines.**
- * Remove (if present) the plastic caps from the spot welding nuts.
- * This fitting instruction has to be enclosed in the vehicle documents after fitting the towbar.

D MONTAGEANLEITUNG:

Vor Beginn des Einbaus ist anhand der Typplakette der Anhängerkupplung festzustellen welches Bild in der Einbauanleitung maßgebend ist.

1. Die drei Schrauben an der Unterseite der Stoßstange entfernen.
2. Die Originalschrauben an den Punkten A entfernen.
3. Achtung bei diesem Auspufftyp: Die beiden Auspuffaufhängungshalterungen des letzten Auspuff-Schalldämpfers abmontieren. Siehe Abbildung 1.
4. Das Hitzeschild 10 mm nach innen biegen.
5. Den Balkenteil an den Punkten A, B und C handfest montieren.
6. Achtung: Bei der Ausführung, bei der die Auspuffhalterungen demonstrier sind, müssen diese inklusive Strip D wieder an den Punkten C und E montiert werden.
7. Die Halterung F anlegen und an den Punkten G anbringen, alles halb-fest montieren.
8. Die Halterung H anlegen und an den Punkten I und J anbringen, alles halb-fest montieren.
9. Das Kugelgehäuse montieren.
10. Die wegklappbare Steckdosenplatte montieren.

* Auton vetämää sallittua enimmäiskuormitusta on tiedusteltava jälleen-myyjältä.

* **Porattaessa on huolehdittava siitä, että ei jouduta kosketuksiin sähkö-, jarru- tai polttoainetohtojen kanssa.**

* Poista, "mikäli olemassa", pistehitsausmuttereiden muovisuojukset.

* Nämä asennusohjeet on asennuksen jälkeen säilytettävä yhdessä ajo-neuvoa koskevien papereiden kanssa.

CZ POKYNY K MONTÁŽI:

Před instalací je nutno zkontrolovat typový štítek, abyste zjistili, který nákras v pokynech pro instalaci máte použít.

1. Sejměte tři šrouby ze spodní strany nárazníku.
2. Sejměte původní šrouby v bodech A.
3. Povšimněte si prosím, že u tohoto typu výfuku je třeba odpojit oba úchyty výfuku od nejnadnějšího tlumiče. Viz obr. 1.
4. Ohněte tepelné stínění dovnitř o 10 mm.
5. Namontujte nosník a dotáhněte rukou v bodech A, B a C.
6. Pozor! U modelů, kde byly podpěry výfuku odstraněny, tyto opětovně namontujte včetně pásku D v bodech C a E.
7. Umístěte úchyt F a připevněte jej v bodech G. Pak namontujte celý předmět, aniž byste jej zcela dotáhli.
8. Umístěte úchyt H a připevněte jej v bodech I a J. Pak namontujte celý předmět, aniž byste jej zcela dotáhli.
9. Připevněte kryt tažné koule.
10. Připevněte zaklapovací zásuvkovou destičku.
11. Utáhněte všechny matice a šrouby kroutivou silou uvedenou ve výkre-se.
12. Vyměňte díly odstraněné v kroku 1.

Před demontáží a montáží částí vozidla konzultujte montážní příručku.

Montážní pokyny a metoda připevnění dle náčrtu.

Před montáží vyměnitelného systému tažné koule konzultujte mon-tážní manuál.

11. Alle Schrauben und Muttern gemäß den Angaben in der Tabelle fest-drehen.

12. Das unter Punkt 1 Entfernte wieder anbringen.

Für die Demontage und Montage von Fahrzeugteilen das Werkstatt-Handbuch zu Rate ziehen.

Für die Montage und die Befestigungsmittel die Skizze zu Rate zie-hen.

Für die Montage und Demontage des abnehmbaren Kugel-systems die beiliegende Montageanleitung zu Rate ziehen.

HINWEISE:

- * Für (eine) eventuell erforderliche Anpassung(en) "des Fahrzeugs" ist der Händler zu Rate zu ziehen.
- * Im Bereich der Anlageflächen muß Unterbodenschutz, Hohlraumkonser-vierung (Wachs) und Antidröhnmaterial entfernt werden.
- * **Vor dem Bohren prüfen, daß keine, dort eventuell vorhandene Leitungen beschädigt werden können.**
- * Alle Bohrspäne entfernen und gebohrte Löcher gegen Korrosion schüt-zen.
- * Entfernen Sie "falls vorhanden", die Plastikkappen von den Punkt-schweißmuttern.
- * Für das höchstzulässige Zuggewicht und der erlaubte Kugeldruck Ihres Fahrzeugs ist IhrHändler zu befragen.
- * Die Quetschmuttern müssen nach einem späteren lösen der Muttern gegen neue ausgetauscht werden, da ansonsten die Sicherungswirkung nicht mehr garantiert ist!

F INSTRUCTIONS DE MONTAGE:

Avant de commencer le montage veuillez vérifier la plaque signaléti-que de l'attelage afin de déterminer la figure correspondante dans la notice de montage.

1. Démontez les trois boulons de la partie inférieure du pare-chocs.
2. Démontez les boulons d'origine situés sur les points A.

© 519070/22-07-2009/5

DŰLEŽITÉ

- * Pokud je potřeba provést na voze úpravy, obraťte se na svého pro-dejce.
- * Pokud je místo montáže opatřeno asfaltovým nátěrem nebo vrstvou nátěru snižující hluk, odstraňte je.
- * Pro informaci o maximálním nákladu povoleném k tažení se obraťte na svého prodejce.
- * **Při vrtání dbejte zvýšené pozornosti, zejména co se týče elek-trických, brzdových a palivových kontaktů.**
- * Pokud jsou na maticích bodového svařování plastová víčka, odstraňte je.
- * Po montáži uschovejte tento manuál k ostatním dokladům vozidla.

H SZERELÉSI ÚTMUTATÓ:

Mielőtt rögzítené az eszközt, ellenőrizze a típusábrát, hogy a rögzíté-si útmutató alapján melyik ábra alkalmazandó.

1. Távolítsa el a csavarokat az ütköző alsó részéről.
2. Távolítsa el az eredeti csavarokat az A ponton!
3. Ennél a kipufogótípusnál ügyeljen: szerelje le az utolsó kipufogó-hang-tompító mindkét kipufogó felfüggesztőjét! Lásd az 1. ábrát!
4. Hajlítsa a hő elleni védőlemezt 10 mm-rel befelé!
5. Szerelje a tartórészt erősen az A, B és C pontokra!
6. Figyelem: annál a kivitelezésnél, amelynél a kipufogó tartóját leszereli, a D csíkkal együtt vissza kell szerelnie ezeket a C és az E pontokra!
7. Helyezze fel az F tartót, illessze azt a G pontokra, és mindezt félig erősen szerelje fel!
8. Helyezze fel a H tartót, illessze azt az I és a J pontokra, és mindezt félig erősen szerelje fel!
9. Szerelje fel a gömbházat.
10. Illessze fel az összecusukható illesztőlemezt.
11. Szorítsa be az összes anyát és csavart a rajzon feltüntetett csavaróny-omatéig.
12. Tegye vissza az 1. lépésben eltávolított darabokat.

© 519070/22-07-2009/10

Zastosowanie się do powyższych wskazań gwarantuje Państwu bezpiecz-
zeństwo, niezawodność i sprawność naszego wyrobu przez cały okres
jego użytkowania.

SF ASENNUSOHJEET:

Ennen asennusta, selvitätä tyypikkiviestä, mikä asennusohjeen piirros

1. Irrota puskurin alapuolella olevat kolme pulttia.
2. Irrota alkuperäiset pultit kohdistusta A.
3. Huomaa, jos on tärnäntyyppinen pakoputki: Irrota molemmat pakoput-
ken riippukannattimet viimeisessä pakoputken äänenvaimentimesta.
Katsota kuva 1.
4. Talvuta lämpösuoja 10 mm sisäänpäin.
5. Kiinnitä paikkiosia löyhästi kohtiin A, B ja C.
6. Huomaa: Versiossa, jossa pakoputken kannattimet on irrotettu, ne
sekä kaistale D kiinnitetään uudestaan kohtiin C ja E.
7. Aseta tuki F ja kiinnitä se kohtiin G, kiinnitä kaikki löyhästi.
8. Aseta tuki H ja kiinnitä se kohtiin I ja J, kiinnitä kaikki löyhästi.
9. Kiinnitä kuulakotelo.
10. Kiinnitä kokoonlaidettava pistorasialaevy.
11. Kiristä tiukasti kaikki pultit ja mutterit kaavion mukaisesti.
12. Aseta taas paikoilleen kohdassa 1 poistettut osat.

**Ajoneuvon osien purkamis- ja asennusohjeet, ks. työpöydällä käytet-
ty käsikirja.**
Asennus- ja kiinnitysohjeet, ks. piirros.
**Irrotettavan kuulajärjestelmän asennus- ja purkamisohjeet, ks. ohje-
nen asennusopas.**

TÄRKEÄÄ:
* "Ajoneuvoa" koskevasta mahdollisesta tarpeellisesta
sovellyksellisestä/sovellutuksista on kysyttävä neuvoa jälleennytyäältä.
* Mikäli kiinnityskohdissa on bitumi- tai tärnänesiokerros, se on poistetta-
va.

© 519070/22-07-2009/9

1. Spod zdezka wykręcić trzy śruby.
2. Wykręcić oryginalne śruby z punktów oznaczonych jako A.
3. Uwaga (dotyczy tego typu tłumika!) Zdjąć oba elementy zawieszania z
tylniego tłumika (por. ryc. 1).
4. Zagłębienie ostrogi cieplną do środka na 10 mm.
5. Wprowadzić element ręcznie do oporu w punktach A, B i C.
6. Uwaga! W modelach, w których zdjęto wsporniki wydech, należy
złożyć wsporniki z powrotem wraz z taśmą D w punktach C i E.
7. Wspornik F przyczepić w punktach G, a następnie zatoczyć, nie
dokręcając jej do oporu.
8. Wspornik H zamocować w punktach I oraz J, a następnie zatoczyć
całość, nie dokręcając jej do oporu.
9. Zamontować skadana płytę i nakręcić zgodnie z rysunkiem.
10. Zamontować obudowę kuli.
11. Dokręcić wszystkie śruby i nakręcić zgodnie z rysunkiem.
12. Zatoczyć elementy usunęte podczas wykonywania czynności nr 1.

Wskazówki:
- Po przejechaniu 1000 km dokręcić wszystkie elementy skrzecane.
- Podczas ewentualnych odwróceń upewnić się czy w pobliżu nie znajdują
się przewody instalacji elektrycznej, przewody hydrauliczne lub przewody
paliwowe.

- Wszystkie ubytki powłoki lakierniczej zabezpieczyć przed korozją.
- Należy wyjąć ewentualne plastikowe zaślepki w punktach przyspawa-
nych nakrętek.
- Stosować nakrętki oraz śruby gatunkowe dostarczone w komplecie.
- Utrzymywać kulę w czystości, oraz pamietać o regularnym jej smarowa-
niu.
- Hak holowniczy zarejestrować w stacji diagnostycznej.

3. Attention, pour ce type d'échappement: démonter les deux supports
de l'échappement du silencieux arrière. Voir la figure 1.
4. Rappeler le bouchier thermique de 10 mm vers l'intérieur.
5. Attention : Pour le modèle sur lequel les supports d'échappement ont
été démontés : les remonter ainsi que la languette D sur les points C
et E.
7. Positionner le support F et le fixer à l'emplacement des points G mon-
ter le tout sans serrer.
8. Positionner le support H et le fixer à l'emplacement des points I et J
monter le tout sans serrer.
9. Monter le logement de la rotule.
10. Monter la prise électrique escamotable.
11. Serrer tous les boulons et écrous conformément au tableau.
12. Remettre en place les pièces déposées au point 1.

**Pour le montage et le démontage des pièces du véhicule, consulter la
notice du fabricant.**
Consulter le croquis pour voir le montage et les moyens de fixation.
**Pour le montage et le démontage de la rotule amovible, consulter la
notice de montage jointe.**

REMARQUE:
* Pour un/des adaptations indispensables sur le véhicule, veuillez con-
sultez le concessionnaire.
* Enlever la couche de bitume ou d'anti-tremblement qui recouvre éventu-
ellement les points de fixation.
* Pour connaître le poids de traction maximum et le poids en flèche sur la
rotule autorisée du véhicule, veuillez consulter votre concessionnaire.
* Veiller en permanence à ne pas endommager les conduites de électrique, de
frein et de carburant.
* Retirer "si présents" les embouts en plastique des écrous de soudure
par point.
* Cette notice de montage doit être conservée à bord du véhicule après
montage de l'attelage.

Zastosowanie się do powyższych wskazań gwarantuje Państwu bezpiec-
zeństwo, niezawodność i sprawność naszego wyrobu przez cały okres
jego użytkowania.

SF ASENNUSOHJEET:

Ennen asennusta, selvitätä tyypikkiviestä, mikä asennusohjeen piirros

1. Irrota puskurin alapuolella olevat kolme pulttia.
2. Irrota alkuperäiset pultit kohdistusta A.
3. Huomaa, jos on tärnäntyyppinen pakoputki: Irrota molemmat pakoput-
ken riippukannattimet viimeisessä pakoputken äänenvaimentimesta.
Katsota kuva 1.
4. Talvuta lämpösuoja 10 mm sisäänpäin.
5. Kiinnitä paikkiosia löyhästi kohtiin A, B ja C.
6. Huomaa: Versiossa, jossa pakoputken kannattimet on irrotettu, ne
sekä kaistale D kiinnitetään uudestaan kohtiin C ja E.
7. Aseta tuki F ja kiinnitä se kohtiin G, kiinnitä kaikki löyhästi.
8. Aseta tuki H ja kiinnitä se kohtiin I ja J, kiinnitä kaikki löyhästi.
9. Kiinnitä kuulakotelo.
10. Kiinnitä kokoonlaidettava pistorasialaevy.
11. Kiristä tiukasti kaikki pultit ja mutterit kaavion mukaisesti.
12. Aseta taas paikoilleen kohdassa 1 poistettut osat.

**Ajoneuvon osien purkamis- ja asennusohjeet, ks. työpöydällä käytet-
ty käsikirja.**
Asennus- ja kiinnitysohjeet, ks. piirros.
**Irrotettavan kuulajärjestelmän asennus- ja purkamisohjeet, ks. ohje-
nen asennusopas.**

TÄRKEÄÄ:
* "Ajoneuvoa" koskevasta mahdollisesta tarpeellisesta
sovellyksellisestä/sovellutuksista on kysyttävä neuvoa jälleennytyäältä.
* Mikäli kiinnityskohdissa on bitumi- tai tärnänesiokerros, se on poistetta-
va.

© 519070/22-07-2009/9

1. Ta bort de tre bultarna på undersidan av stötfångaren.
2. Ta bort originalbultarna vid punkterna A.
3. Observera för den här typen av avgasrör: Lossa båda upphängnings-
fästena för avgasröret från den bakre ljuddämparen. Se figur 1.
4. Böj in värmeskölden 10 mm.
5. Fäst balkdelen vid punkterna A, B och C, men dra bara åt med händer-
na.
6. Varning! För modeller där avgasrörståsen har tagits bort ska dessa
sättas tillbaka tillsammans med remsan D vid punkterna A, B och C.
7. Placera fästet F och fäst det vid punkterna G. Fäst sedan hela kon-
struktionen, men utan att dra åt.
8. Placera fästet H och fäst det vid punkterna I och J. Fäst sedan hela
konstruktionen, men utan att dra åt.
9. Fäst kopplingsanordningen för kulan, inklusive plattan med kontaktdon.
10. Dra åt all muttrar och bultar
11. Sätt tillbaka alla delar som togs av i steg 1.
- 9a. Montera kulhuset.
- 9b. Montera den fällbara kontaktpattan.

**Se verkstads-handboken för demontering och montering av fordonets
delar.**
Se skissen för montering och monteringsmaterial.
**Se de bifogade monteringsanvisningarna för montering och demon-
tering av det löstagbara kulsystemet.**

OBS:
* Kontakta återförsäljaren om fordonet eventuellt bör modifieras.
* Om det finns ett bitumen- eller stötdämpande lager vid kontaktytor skall
detta avlägsnas.

© 519070/22-07-2009/6

- * Kontakta din återförsäljare för ditt fordon's max. dragvikt och tillåtna kultryck.
- * **Vid borring skall man se till att elektrisk-, broms- och bränsleledningarna inte skadas.**
- * Avlägsna de små plastlocken - om dessa finns - från punktsvetsmuttrarna.
- * Efter att draget är monterat, placera monteringsanvisningen tillsammans med bilens övriga dokument.

DK MONTAGEVEJLEDNING:

For at vælge rigtigt spændingsmoment, er det vigtigt at aflæse serienummeret på typepladen, for at kunne vælge hvilket af de medsendte diagrammer der skal anvendes.

1. Afmonter de tre bolte på kofangerens underside.
2. Afmonter de oprindelige bolte på punkterne A.
3. Bemærk ved denne type udstødning: Afmonter begge udstødningsophæng af den sidste lydpotte. Se figur 1.
4. Bøj varmeskjoldet 10 mm indad.
5. Monter vangedelen manuelt ved punkterne A, B og C.
6. OBS: Ved en udførelse hvorpå udstødningsstøtterne er afmonterede, skal disse monteres igen sammen med bånd D på punkterne C og E.
7. Placer støtte F og fastgør denne på punkterne G, monter det hele løst-fast.
8. Placer støtte H og fastgør denne på punkterne I og J, monter det hele løst-fast.
9. Monter kuglehuset.
10. Monter klappkontaktpladen.
11. Spænd alle bolte og møtrikker fast jf. figuren..
12. Genplacer det, der blev fjernet under punkt 1.

Rådfør for demontering og montage af dele til køretøjet arbejdsplads-håndbogen.

Rådfør for montage og montagemidler skitsen.

11. Apertar todos los tornillos y tuercas de acuerdo con los puntos del gráfico.
12. Vuelva a colocar las piezas retiradas en el punto 1.

Consultar para el desmontaje y montaje de piezas del vehículo el manual de instalación de taller.

Consultar el croquis para el montaje y medios de fijación.

Consultar para el montaje y desmontaje del sistema de la bola extraíble las instrucciones de montaje adjuntas.

N.B.:

- * Para (una) eventual(es) adaptación(es) 'del vehículo' consúltese al concesionario.
- * Si en los puntos de fijación hay una capa de betún o anti-choque hay que quitarla.
- * Consulte a su concesionario para el peso máximo de tracción y la presión de la bola admitida de su vehículo.
- * **No agujerear cable de eléctrico, tubos de freno o gasolina"**
- * Retirar, si presentes, los capuchones de plástico de las tuercas de soldadura por punto.
- * Guarde estas instrucciones junto a la documentación del vehículo después del montaje del enganche.

I ISTRUZIONI PER IL MONTAGGIO:

Prima di iniziare il montaggio verificare la terghetta per determinare quale disegno, presente nelle istruzioni, è applicabile.

1. Smontare i tre bulloni al di sotto del paraurti.
2. Smontare i bulloni originali in corrispondenza dei punti A.
3. Attenzione, per questo tipo di scarico: smontare entrambi i supporti del silenziatore esterno del tubo di scarico. Vedi figura 1.
4. Piegarlo lo scudo termico 10mm verso l'interno.
5. Fissare manualmente la traversa in corrispondenza dei punti A, B e C.
6. Attenzione: nelle versioni in cui sono stati smontati i supporti del tubo di scarico, rimontare i supporti compresa la striscia D in corrispondenza

Rådfør for montage og demontering af det aftagelige kuglesystem den vedlagte montagevejledning.

BEMÆRK:

- * Kontakt forhandleren i forbindelse med eventuelle påkrævede ændring(er) på køretøjet.
- * Undervognsbehandlingen skal fjernes de steder hvor trækket ligger an mod bilen.
- * Kontakt Deres forhandler for oplysninger om den maksimale trækraft og det tilladte kugletryk.
- * **Vær forsigtig ikke at bore i ledninger-,bremse eller benzinslange**
- * Fjern plasticpropperne "om de findes" fra de punktsvejsede møtrikker.

* DENNE MONTERINGSVEJLEDNING SKAL MEDBRINGES VED SYN.

E INSTRUCCIONES DE MONTAJE:

Antes de comenzar el montaje por favor, verifique la placa descriptiva del enganche con el fin de determinar la figura correspondiente en la reseña de montaje.

1. Retire los tres tornillos de la parte inferior del parachoques.
2. Retire los tornillos originales en los puntos A.
3. Por favor, tenga en cuenta para este tipo de escape: Quite los dos soportes de suspensión del escape del silenciador posterior. Vea la figura 1.
4. Doble hacia dentro 10 mm el escudo térmico.
5. Coloque la sección viga apretada a mano en los puntos A, B y C.
6. ¡Precaución! Para modelos en que los soportes de escape se han quitado, vuelva a colocarlos incluyendo la banda D en los puntos C y E.
7. Coloque el soporte F y fíjelo en los puntos G, luego coloque toda la pieza sin apretarla completamente.
8. Coloque el soporte H y fíjelo en los puntos I y J, luego coloque toda la pieza sin apretarla completamente.
9. Montar la caja de la bola.
10. Montar la placa enchufe batiente.

© 519070/22-07-2009/7

- za dei punti C ed E.
7. Posizionare il supporto F e fissarlo in corrispondenza dei punti G, montare il tutto senza serrare.
8. Posizionare il supporto H e fissarlo in corrispondenza dei punti I e J, montare il tutto senza serrare.
9. Montare l'alloggiamento della sfera.
10. Montare il portapresa a scomparsa.
11. Serrare tutti i dadi e bulloni alle coppie di serraggio indicate nel disegno.
12. Rimontare quanto rimosso al punto 1.

Per lo smontaggio ed il montaggio dei componenti del veicolo consultare il manuale tecnico dell'officina.

Consultare il disegno per il montaggio ed i dispositivi di fissaggio.

Per il montaggio e lo smontaggio del sistema a sfera rimovibile, consultare le istruzioni di montaggio allegate.

N.B.:

- * Per eventuali necessari adattamenti "del veicolo" si consiglia di consultare il fornitore.
- * Rimuovere lo strato di materiale isolante dai punti d'attacco.
- * Per il peso complessivo trainabile della Vostra vettura, consultate il Vostro rivenditore autorizzato.
- * **Praticando i fori, prestare attenzione a non danneggiare i cavi elettrici, i cavi del freno e i condotti del carburante.**
- * Rimuovere, se presenti, i coperchietti in plastica dai dadi di saldatura per punto.
- * Questa istruzione di montaggio deve essere allegata ai documenti del veicolo dopo l'installazione del gancio.

PL INSTRUKCJA MONTAŻU:

Przed rozpoczęciem montażu należy sprawdzić tabliczkę znamionową, żeby ustalić, który z szablonów znajdujących się w instrukcji montażowej należy wykorzystać.

© 519070/22-07-2009/8