

Towbar

6982

Citroën

• C4

01/2021->

New
smart
positioning
sticker
inside

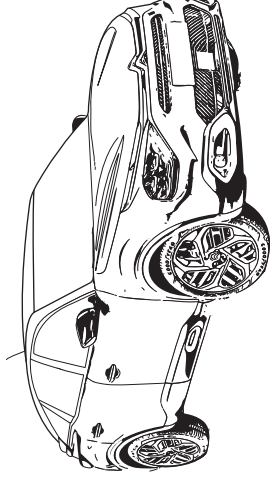

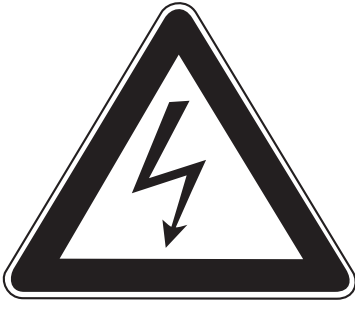

NL

- * Inbouwen in een high-voltage elektrische auto of in een hybride auto mag uitsluitend door gekwalificeerd personeel geschieden.
- * De voorgeschreven kwalificaties variëren naar gelang het gebied.
- * Neem de plaatselijk geldende wetgeving en de wettelijk voorgeschreven richtlijnen met betrekking tot service aan elektrische voertuigen in acht.
- * Het niet in acht nemen van deze instructie kan tot ernstig letsel en dood leiden.

GB

- * Fitting in a HV electric car or hybrid vehicle must only be done by qualified personnel.
- * The required qualifications may vary depending on the region.
- * Please observe the local legislation and legal directives relating to service to electric vehicles.

* Disregarding these instructions may lead to serious injuries or death.

D

- * Der Einbau in ein HV Elektrofahrzeug/ Hybrid darf nur von qualifiziertem Personal durchgeführt werden.
- * Die erforderlichen Qualifikationen variieren je nach Region.
- * Beachten Sie die örtlichen Gesetze und gesetzlichen Richtlinien bezüglich Elektrofahrzeug-Service.
- * Das Missachten dieser Anweisung kann zu schweren Verletzungen oder zum Tod führen.

F

- * Le montage dans un véhicule électrique haute tension (HV) ou un véhicule hybride ne peut être fait que par du personnel qualifié.
- * Les qualifications requises sont variées selon la région.
- * Respectez les lois locales et les directives légales pour le service aux véhicules électriques.
- * Le non-respect de ces instructions peut provoquer des blessures graves ou entraîner la mort.

S

- * Monteringen i ett HS-elfordon eller ett hybridfordon få endast genomföras av kvalificerad personal.
- * Vilken kvalifikation som krävs kan variera från

region till region.

- * Beakta alla lagar och bestämmelser som gäller i respektive land samt alla lagliga direktiv som gäller för servicearbeten på elfordon.
- * Om detta inte beaktas finns risk för mycket allvarlig kroppsskada eller livsfara.

DK

- * Indbygningen i et HV elektrisk køretøj eller hybridkøretøj må kun gennemføres af kvalificeret personale.
- * De krævede kvalifikationer varierer afhængigt af regionen.
- * Læs og overhold de lokale love og de lovmæssige bestemmelser vedr. service af elektriske køretøjer.
- * En manglende overholdelse af denne instruktion kan føre til alvorlige kvæstelser, evt. med døden til følge.

E

- * La instalación en un vehículo híbrido o en un vehículo eléctrico de alto voltaje solo puede ser realizada por personal cualificado.
- * Las calificaciones varían según la región.
- * Tenga en cuenta las leyes locales y las pautas legales con respecto al servicio del vehículo eléctrico.
- * Si no se siguen estas instrucciones, se pueden producir lesiones graves o la muerte.

H

* A beépítést egy nagyfeszültségű villamos gépjárműbe vagy egy hibrid gépjárműbe csak megfélelő képesítésű személynél hajthatja végre.

* A szűkséges képesítés régióra váltózó. Kérjük, vegye tekintetbe a villamos gépjárművek szerelvényesével kapcsolatos helyi követelményeket és törvényes irányelveket.

* Ezen Utasítás figyelemmel kell lennie a súlyos vagy halálos sérülésekhez vezethet.

RUS

* Монтаж в электромобиль HV или в гибридный автомобиль может производиться только квалифицированным персоналом.

* Уровень необходимой квалификации зави- сит от региональных требований.

* Обратите Ваше внимание на региональные законы и директивы согласно законода- тельству относительно сервиса для элект- ромобилей.

* Несоблюдение данной инструкции может обусловить тяжёлые травмы или привести к смертельному случаю.

SF

* Wymagane kwalifikacje mogą różnić się zależnie od regionu, w którym dokonywany jest montaż.

* Wymagane jest przestrzeganie lokalnych prze- pisów prawnych i dyrektyw dotyczących serwi- su pojazdów z napędem elektrycznym.

* Nieprzestrzeganie powyższych wskazań może grozić ciężkimi urazami ciała lub utratą życia.

CZ

* Aseennuksen korkeajännitesähköajoneuvoon (HV) tai hybridiajoneuvoon saa suorittaa vain pätevä henkilöstö.

* Vaadittava pätevyys vaihtelee maakohittaisesti.

* Noudata sähköajoneuvon huolto-ohjeita koskevia paikallisia lakeja ja lain määräyksiä.

* Tämä ohje on laiminnin voimassa vain van loukkaantumisen tai kuoleman.

* Vestavbu do elektrovozidla na vysoké napětí nebo do hybridního vozidla může provádět pouze kvalifikovaný personál.

* Die daného státu se nezbytně požadovaná kvalifikace liší!

* Při servisu v těchto zařízeních na elektrovozidlech postupujte dle místních zákonů a zákonných směrnic.

* Nedodržování těchto pokynů může mít za následek vážné úrazy a smrt.

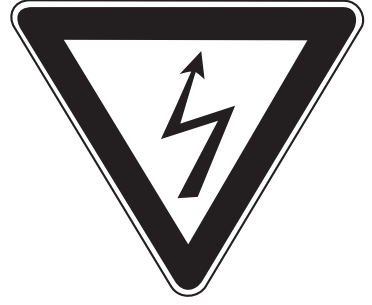

I

* L'installazione in un'automobile ibrida oppure in un'automobile elettrica ad alta tensione (HV) può essere eseguita esclusivamente da parte di personale qualificato.

* Le qualificazioni necessarie variano da regione a regione.

* Tenere conto delle leggi e delle direttive valide a livello locale in relazione all'assistenza per le auto elettriche.

* La mancata osservanza di queste istruzioni può causare lesioni gravi oppure la morte.

PL

* Montaż w pojeździe z napędem elektrycznym HV lub z napędem hybrydowym może zostać wykonany wyłącznie przez wykwalifikowany personel.

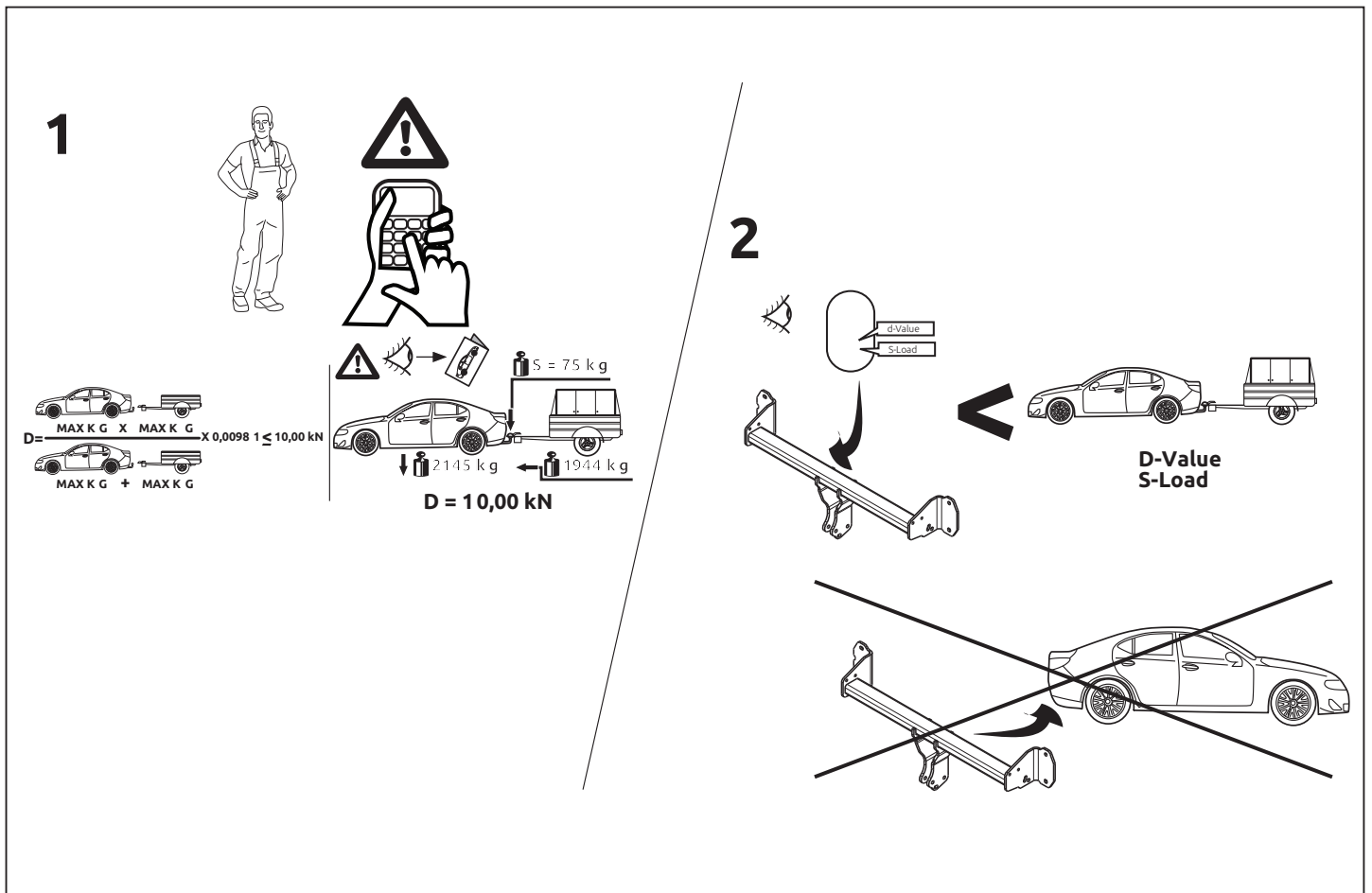

© 698270/12-03-2021/4



Dispositivo di traino tipo: 6982

Per autoveicoli: Citroën

01/2021->

Tipo funzionale: U_

Classe e tipo di attacco: A50-X

Omologazione: E11 55R 0111857

Valore D: 8.5 kN

Carico Verticale max. S: 80 kg

Larghezza rimorchiabile per Caravan e T.A.T.S.: 2,45m vedere CARTA di CIRCOLAZIONE VEICOLO (motrice) + 70 cm = ..arrotondare ai 5 cm superiore (vedi D.M.28/05/85)

Massa rimorchiabile: vedi carta di circolazione dell' autoveicolo

Per verificare l'idoneità del dispositivo di traino omologato a norma UN ECE R55, all'installazione sulla vettura su cui si intende procedere al montaggio, compilare la seguente formula (se necessario declassare la massa rimorchiabile):

$$D = \frac{T \times C}{T + C} \times 0,00981 \leq 8.5 \text{ kN}$$

dove: T= Massa Complessiva Max. della motrice (in kg)

C= Massa Rimorchiabile Max. della motrice (in kg)

DA COMPILARE PER IL COLLAUDO

DICHIARAZIONE DI CORRETTO MONTAGGIO: la sottoscritta Ditta dichiara di aver montato in maniera corretta ed in conformità/alle prescrizioni sia del costruttore del veicolo che del costruttore del dispositivo stesso il seguente dispositivo di attacco meccanico:

tipo:.....

Il dispositivo di attacco sopra indicato è stato installato su autoveicolo

modello:.....

targa:.....

Data:.....

TIMBRO e FIRMA

Si dichiara inoltre di aver informato l'utente del veicolo sull'USO e MANUTENZIONE del dispositivo stesso.

© 698270/12-03-2021/21

| Rus | H | CZ | FS | PL | I | E | DK | S | F | D | GB | NL |
|----------------------------|---------------------------|-------------------------------|-------------------------------------|------------------------------------|--|---------------------------------------|---------------------------|-----------------------------|----------------------------|--------------------------------|---------------------------------|------------------------|
| Шаблон | Sablon | Šablona | Malíne | Szablon | Sagoma | Plantilla | skabelon | schablonen | Gabart | Schablone | Template | Sjabloon |
| Внутренняя сторона бампера | Beiső lök- hártő | Vnitřní strana nárazníku | Puskurn sisápuolelle | Wewnętrzna strona zder- zaka | Lato interno del paracho- ques | Lado interior del paracho- ques | Kofangerens inderside | Stötfångaren s insida | Intérieur du pare-chocs | Innensseite Stoßstange | Inside bum- per | Binnenkant bumper |
| Наружная сторона бампера | Külső lök- hártő | Vnější stra- na nárazníku | Puskurn ulkopuolelle | Zewnętrzna strona zder- zaka | Lato esterno del paracho- ques | Lado exterior del paracho- ques | Kofangerens yderside | Stötfångaren s utsida | Extérieur du pare-chocs | Außensseite Stoßstange | Outside bumper | Butenkant bumper |
| Нижний край бампера | Alsó lökhá- rtő | Spodní strana nárazníku | Puskurn ala- puolelle | Spód/ krawędź zderzaka | Lato inferiore del paracho- ques | Lado inferior del paracho- ques | Kofangerens undersiden | Stötfångaren s undersida | Dessous du pare-chocs | Untersseite Stoßstange | Underside bumper / bumper | Onderkant bumper |
| Средние части бампера | Középső lökhardtó | Střed nárazníku | Puskurn keskelle | Srodek zder- zaka | Centro del parauti | Centro del parachoceros | Kofangerens mitte | Stötfångaren s mit | Milieu du pare- chocs | Mitte Stoßstange | Middle bumper | Midden bum- per |
| Слева | Bal | Levá strana | Vasen | Lewy | Sinistra | Izquierdo | Venstre | Vänster | Gauche | Links | LHS | Links |
| Справа | Jobb | Pravá strana | Olkea | Prawy | Destra | Derecho | Højre | Höger | Droit | Rechts | RHS | Rechts |
| Вырез | Kivágás | Vyřiznout | Leikata | Wyćiąć | Ritagliare | Cortar | Skære ud | Klippa ut | Découper | Ausschneiden | Cut out | Utsnijden |
| Линия изгиба | Hajtási vonal | Linie ohybu | Taivutuslinja | Linia zagięcia | Linea di piega | Doblar línea | Bukke linie | Bøjlíne | Ligne de pliage | Biegelinie | Bend line | Buiglijn |
| Соединить | Csatlakozás | Připojit | Kykeä | Połączyć | Connettere | Conectar | Forbind | Kopla in | Connecter | Verbinden | Connect | Koppelen |
| Разъединить | Eltávolítás | Odpojit | Katkaista | Odłączyć | Disconnettere | Desconectar | Afbryd | Kopla från | Déconnecter | Abkoppeln | Disconnect | Ontkoppelen |
| без кожуха бампера | nékiül lök- hártó bur- | bez krytu nárazníku | ole puskurin- sa suojuse- | bez ostony zderzaka | senza copripa- rauti | uden dækpla- de i støfpan- | geren | utan täckplåt | pare-chocs | ohne Stoßstangen- klappe | Without bumper- cover | zonder bum- perklep |
| Бампера | kolat | bez krytu nárazníku | ole puskurin- sa suojuse- vyä | bez ostony zderzaka | senza copripa- rauti | uden dækpla- de i støfpan- | geren | utan täckplåt | pare-chocs | ohne Stoßstangen- klappe | Without bumper- cover | zonder bum- perklep |

Copy of manufacturer's plate

kg ?

1000km

Approved

Approved

E11 55R 011857

Couplingsclass: A50-X

Approved

Approved

ECE R55

euro tested

D-Value: 8.5 kN

Max. vertical load : 80 kg

10.9

10

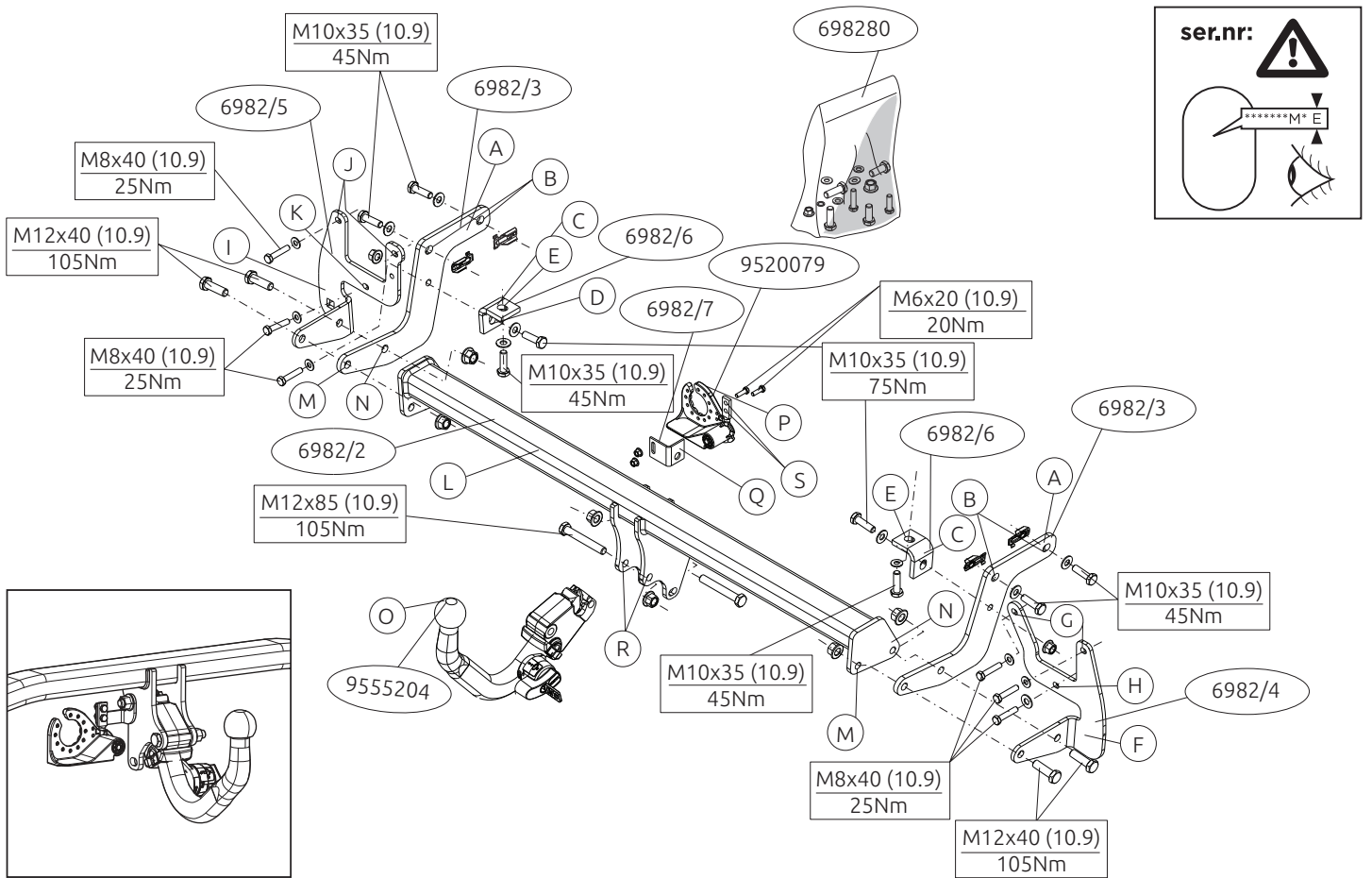

© 698270/12-03-2021/6

- | | |
|--|--|
| | <ul style="list-style-type: none"> NL Lokatie/Positie pijl GB Location/Position Arrow D Positionspfeil F Flèche de Position S Positionpil DK Lokaliseringspil E Flecha de posición I Freccia di posizione PL Strzałka położenia SF Paikannusuoli CZ Šipka na pozici H Helyzetjelző nyíl RUS Локация / Место встречи |
| | <ul style="list-style-type: none"> NL Richtingspijl GB Movement Arrow D Bewegungspfeil F Flèche de mouvement S Rörelsepil DK Bevægelsespil E Flecha de movimiento I Freccia di movimento PL Strzałka kierunku ruchu SF Liikesuuntanuoli CZ Šipka pohybu H Mozgásirányjelzőnyíl RUS Стрелка движения |

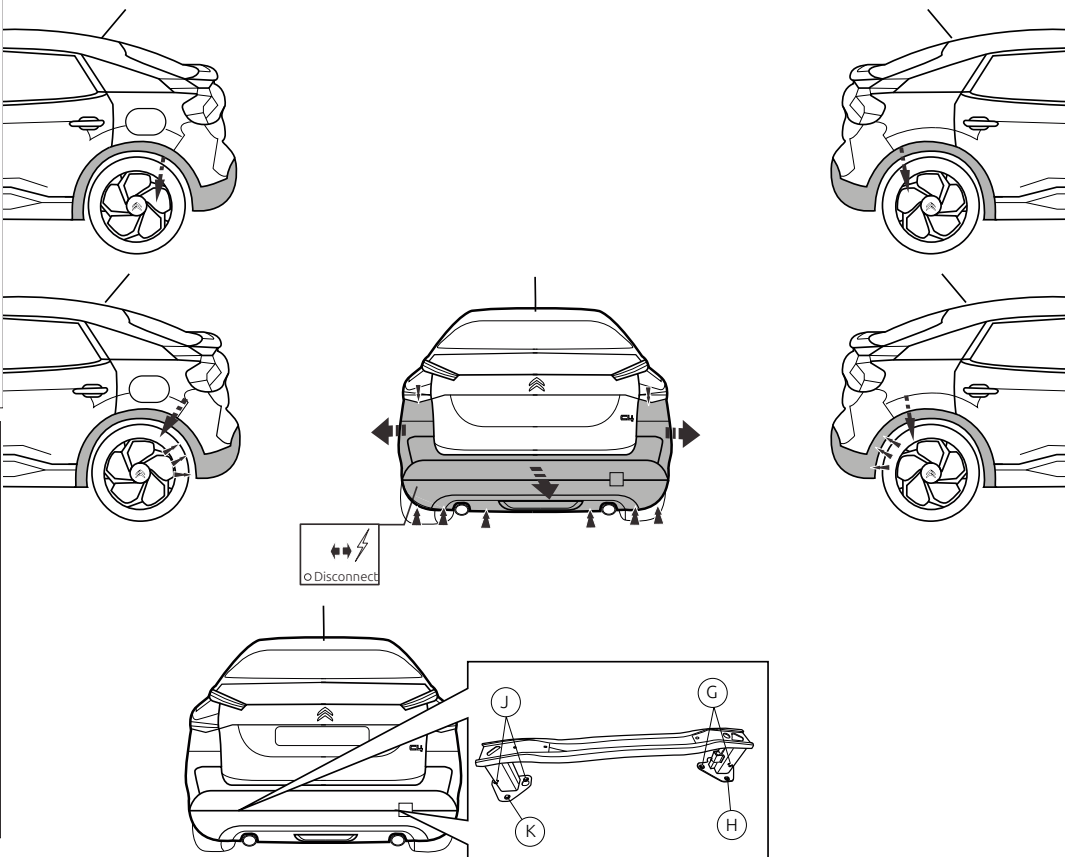
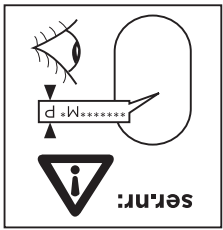

Fig. 1

© 698270/12-03-2021/19



Вы можете получить у дилера автомобиль.
 * При сверлении следите за тем, чтобы не задеть электропроводку и линии тормозной цепи и подача горючего.
 * Удалите (если они имеются) пластмассовые затyczки из приваренных гаек.
 * После монтажа крюка следует хранить настоящее руководство в комплекте с технической документацией автомобиля.
 * Фирма Brink не отвечает за ущерб, являющийся прямым или косвенным следствием неправильного монтажа, в том числе использованных неподходящих инструментов и примененного способа монтажа или других средств, чем предписано в инструкции, либо неправильного истолкования настоящей инструкции по монтажу.

5. Поставить кронштейны С и прикрепить их в точках D и E, закрепив не до конца.
6. Снять заводские болты и гайки в точках C и H.
7. Поставить кронштейн F и прикрепить его в точках G и H, закрепив не до конца.
8. Снять заводские болты и гайки в точках J и K.
9. Поставить кронштейн I и прикрепить его в точках J и K, закрепив не до конца.
10. Установить поперечный брус L между опорами A, I и F в точках M и N, затянув крепежный материал не до конца.
11. Установить Brink Connector O вместе с отводной штенсельной P кронштейном Q в точках R и S.
12. Затянуть все болты и гайки в соответствии со значениями, указанными на рисунке.
13. Воспользоваться наклейкой Brink Smart Position Sticker и выпилить указанную секцию датера.
14. Поставить на место детали, снятые во время шага 1.

Для инструкторов по снятию и установке деталей автомобиля, обращайтесь к руководству для работников гаражей.
Информацию о монтаже и средствах крепления вы найдете в руководстве по установке и снятию съемного крюка с шаром, обращайтесь к прилагаемому руководству по монтажу.

ВНИМАНИЕ:

* Если потребуются изменения конструкции транспортного средства, следует посоветоваться с дилером автомобиля.
 * Если в точках крепления имеется слой битума или противомошумовой материал, его следует удалить.
 * Сведение к максимуму допустимой массе буксирного прицепа

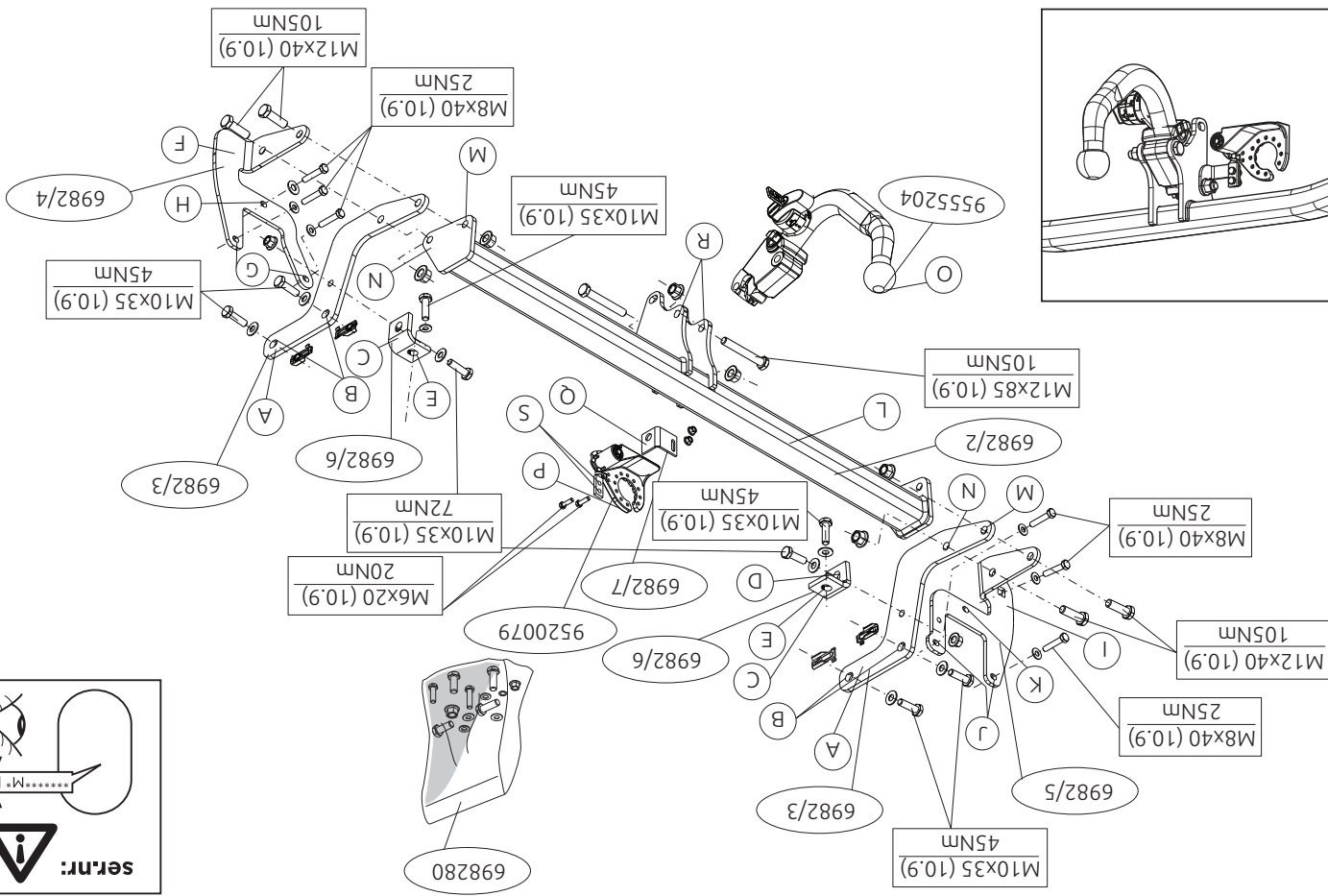
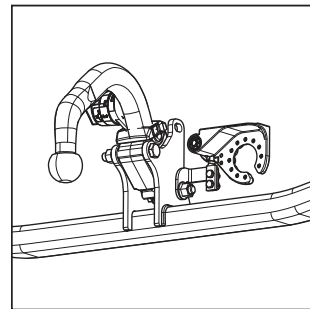

NL**MONTAGEHANDLEIDING:**

Voordat u met de montage begint dient u op het typeplaatje te kijken welke schets in de handleiding van toepassing is.

1. Demonteer de bumper. Zie figuur 1.
2. Verwijder eventueel de plakkers op de bevestigingspunten.
3. Plaats de kooimoeren op de punten B.
4. Plaats de steunen A en bevestig deze op de punten B, monteer het geheel los-vast.
5. Plaats de steunen C en bevestig deze op de punten D en E, monteer het geheel los-vast.
6. Demonteer op de punten G en H de originele bouten en moeren.
7. Plaats steun F en bevestig deze op de punten G en H, monteer het geheel los-vast.
8. Demonteer op de punten J en K de originele bouten en moeren.
9. Plaats steun I en bevestig deze op de punten J en K, monteer het geheel los-vast.
10. Monteer de dwarsbalk L tussen de steunen A, I en F op de punten M en N, monteer het geheel handvast.
11. Monteer de Brink Connector O inclusief wegklapbare stekkerplaat P met beugel Q op de punten R en S.
12. Draai alle bouten en moeren overeenkomstig de schets vast.
13. Zaag het aangegeven deel uit de bumper met behulp van de Brink smart position sticker.
14. Herplaats het onder punt 1 verwijderde.

Raadpleeg voor demontage en montage van voertuigonderdelen het werkplaatshandboek.

Raadpleeg voor montage en bevestigingsmiddelen de schets.

Raadpleeg voor montage en demontage van het afneembare kogelsys-

teem de bijgevoegde montagehandleiding.

BELANGRIJK:

- * Voor eventueel noodzakelijke aanpassing(en) "van het voertuig" dient men de dealer te raadplegen.
- * Indien op de bevestigingspunten een bitumen of anti-dreunlaag aanwezig is, dient deze verwijderd te worden.
- * Voor de max. toegestane massa, welke uw auto mag trekken, dient u uw dealer te raadplegen.
- * Bij het boren dient men er zorg voor te dragen, dat electriciteits-, rem- en brandstofleidingen niet worden geraakt.
- * Verwijder ""indien aanwezig"" de plastik dopjes uit de puntlasmoeren.
- * Deze handleiding dient na montage bij de voertuigpapieren gevoegd te worden.
- * Brink is niet aansprakelijk voor de schade die het direct of indirect gevolg is van onjuiste montage, daaronder begrepen gebruik van niet-geschikte gereedschappen en het gebruik van andere dan de voorgeschreven montagewijze en middelen, dan wel onjuiste interpretatie van dit onderhavig montagevoorschrift.

GB**FITTING INSTRUCTIONS:**

Before you start the fitting you must check the type plate to determine which sketch, in the fitting instruction, is applicable.

1. Dismantle the bumper. See figure 1.
2. Remove any stickers that may be present at the points of attachment.
3. Position the cage nuts at points B.
4. Position the supports A and attach them at points B, then fit the whole thing without fully tightening.
5. Position the supports C and attach them at points D and E, then fit the whole thing without fully tighte-

© 698270/12-03-2021/8

lásd a rajzon.

Az eltávolítható gömbrendszer összeszerelési útmutatóját lásd a termékhez mellékelt összeszerelési kézikönyvben.

FONTOS:

- * Amennyiben a gépkocsin módosításra van szükség, kérjük felvilágosítást kereskedőnk felé.
- * Amennyiben a csatlakozási pontok bitumennel, vagy zajcsökkentő anyaggal van bevonva, ezeket távolítsuk el.
- * A jármű által maximálisan vontatható megengedett teher mértékéről tájékozódjunk kereskedőnk felé.
- * Fúrás során ügyeljünk arra, hogy elkerüljük az elektromos, a fék- és az üzemanyag-vezetékeket.
- * Amennyiben ponthegészítéssel rögzített anyagokkal találkozunk, vegyük le rólu a mi anyag sapkát.
- * A felszerelés után az útmutatót keressük a gépjármű papírjaival együtt.
- * A Brink nem vállal felelősséget a nem megfelelő szerelésből közvetlen vagy közvetett módon következő károkért. Ez vonatkozik a nem megfelelő szerszámok használatára, a leírtaktól eltérő módszerek és eszközök alkalmazására, valamint a szerelési útmutató téves értelmezésére.

RUS**РУКОВОДСТВО ДЛЯ МОНТАЖА:**

Перед тем, как начинать монтаж, требуется проверить табличку с типом изделия для того, чтобы определить какую именно из иллюстраций в инструкции по установке нужно использовать.

1. Снять бампер. См. рисунок 1.
2. По мере необходимости, удалить наклейки на местах крепления.
3. Поставить гайки от кузова в точках В.
4. Поставить кронштейны А и прикрепить их в точках В, закрепив не до конца.

H**SZERELÉSI ÚTMUTATÓ:**

Mielőtt rögzítené az eszközt, ellenőrizze a típustáblát, hogy a rögzítési útmutató alapján melyik ábra alkalmazandó.

1. Szerelje szét el az ütközőt. Lásd az ábrát 1.
2. Távolítsa el az összes címkét az érintkezési pontok helyén.
3. Helyezze fel a kosár csavarjait a B pontokhoz.
4. Helyezze el a A támasztékokat és illessze a B pontokhoz, majd szerelje fel az egész tárgyat lazán felcsavarva.
5. Helyezze el a C támasztékokat és illessze a D és E pontokhoz, majd szerelje fel az egész tárgyat lazán felcsavarva.
6. Távolítsa el az eredeti anyát és csavart a G és H ponton!
7. Helyezze el az F támasztékot és illessze a G és H pontokhoz, majd szerelje fel az egész tárgyat lazán felcsavarva.
8. Távolítsa el az eredeti anyát és csavart az J és K ponton!
9. Helyezze el az I támasztékot és illessze a J és K pontokhoz, majd szerelje fel az egész tárgyat lazán felcsavarva.
10. Illessze az L kereszttartót az A, I és F tartók közé az M és N pontokban, majd húzza meg ujjal a rögzítéseket.
11. Szerelje fel a Brink Connector O az aljzatlemezzel P és a kengyellel Q együtt az R és S pontokban.
12. Szorítsa be az összes anyát és csavart a rajzon feltüntetett csavarónyomatékig.
13. Használja a Brink Smart Position Sticker-t a megjelölt rész kifűrészelésére a lökhárítóból.
14. Tegye vissza az 1. lépésben eltávolított darabokat.

A jármű alkatrészeinek szétszerelési és összeillesztési módját lásd a munkahelyi kézikönyvben.

Az összeillesztési útmutatót és az alkatrészek csatlakoztatási módját

© 698270/12-03-2021/17

1. Demontujte nárazník. Viz schéma 1.
2. Odstraňte rámové matice v bodech B.
3. Umístěte vzpěry A a přípevněte je v bodech B, pak přípevněte celou tuto část aniž byste ji plně utáhli.
4. Umístěte vzpěry A a přípevněte je v bodech B, pak přípevněte celou tuto část aniž byste ji plně utáhli.
5. Umístěte vzpěry C a přípevněte je v bodech D a E, pak přípevněte celou tuto část aniž byste ji plně utáhli.
6. Sejměte původní matice a šrouby v bodech G a H.
7. Umístěte vzpěru F a přípevněte ji v bodech G a H, pak přípevněte celou tuto část aniž byste ji plně utáhli.

Před instalací je nutno zkontrolovat typový štítek, abyste zjistili, který nářez v pokynech pro instalaci máte použít.

CZ

POKYNY K MONTÁŽI:

8. Sejměte původní matice a šrouby v bodech J a K.
 9. Umístěte vzpěru I a přípevněte ji v bodech J a K, pak přípevněte celou tuto část aniž byste ji plně utáhli.
 10. Umístěte příčný nosník L mezi podpěry A, I a F k bodům M a N a utáhněte ručně tento celek.
 11. Nasadte Brink Connector O včetně držáku zásuvky P a držáku Q k bodům R a S.
 12. Utáhněte všechny matice a šrouby krouživou silou uvedenou v nářezu. K vyřiznutí označené části nárazníku použijte nálepku Brink Smart Position Sticker.
 14. Vyměňte díly odstraněné v kroku 1.
- Před demontáží a montáží částí vozidla konzultujte montážní příručku. Montážní pokyny a metoda přípevnění dle nářezu. Před montáží vyměňteleňého systému tažné koule konzultujte montážní manuál.**

DŮLEŽITĚ:

- * Pokud je potřeba provést na voze úpravy, obraťte se na svého prodejce.
- * Pokud je místo montáže opatřeno asfaltovým náterem nebo vrstvou nátěru snižující hluk, odstraňte je.
- * Pro informaci o maximálním nákladu povolněném k tažení se obraťte na svého prodejce.
- * Při vrtání dbějte zvýšené pozornosti, zejména co se týče elektrických, brzdových a palivových kontaktů.
- * Pokud jsou na matičích bodových svařováních plastová víčka, odstraňte je. Po montáži uschovejte tento manuál k ostatním dokladům vozidla.
- * Společnost Brink neodpovídá za přímé ani nepřímé škody způsobené nesprávnou montáží, včetně použití nevhodných nástrojů, použití jiných metod montáže a prostředků než uvedených a nesprávným pochopením těchto pokynů k montáži.

D MONTAGLEANLEITUNG:

Vor Beginn des Einbaus ist anhand der Typplakette der Anhängerkupp- lung festzustellen, welche Einbauskitze in dieser Montageanleitung die richtige ist.

- * Konsult your dealer for the maximum tolerated pull weight and ball hitch points.
- * Consult your dealer for the maximum tolerated pull weight and ball hitch pressure of your vehicle.
- * Do not drill through electrical, brake- or fuel lines.
- * Remove (if present) the plastic caps from the spot welding nuts.
- * This fitting instruction has to be enclosed in the vehicle documents after fitting the towbar.
- * Brink is not liable for damage caused directly or indirectly by incorrect assembly, including the use of unsuitable tools, the use of other assembly methods and means than the ones outlined, and the incorrect interpretation of these assembly instructions.

1. Stožstanage abmontieren. Siehe Abbildung 1.
2. Gegebenenfalls die Aufkleber bei den Befestigungspunkten entfernen.
3. Die Käfigmuttern bei dem Punkten B einsetzen.
4. Die Halterungen A anlegen und bei den Punkten B befestigen. Alles halbrest montieren.
5. Die Halterungen C anlegen und bei den Punkten D und E befestigen. Alles halbrest montieren.
6. Die Originalschrauben und Muttern an den Punkten G und H entfernen. Alles halbrest montieren.
7. Die Halterung F anlegen und bei den Punkten G und H befestigen. Alles halbrest montieren.
8. Die Originalschrauben und Muttern an den Punkten J und K entfernen. Die Halterung I anlegen und bei den Punkten J und K befestigen. Alles halbrest montieren.
9. Die Halterung L anlegen und bei den Punkten J und K befestigen. Alles halbrest montieren.

6. Remove the original bolts and nuts at points G and H.
7. Position support F and attach it at points G and H, then fit the whole thing without fully tightening.
8. Remove the original bolts and nuts at points J and K.
9. Position support I and attach it at points J and K, then fit the whole thing without fully tightening.
10. Fit the cross beam L between supports A, I and F at points M and N and fit the whole thing including foldaway socket plate P and bracket Q at points R and S.
11. Tighten all nuts and bolts to the torque indicated in the drawing.
13. Use the Brink smart position sticker to saw out the indicated section from the bumper.
14. Replace the items removed in step 1.

For dismantling and fitting the vehicle parts, see the site handbook. For fitting instructions and attachment method, see drawing.

See the assembly manual supplied for instructions on fitting the removable ball system.

NOTE:

- * Should this installation process entail the cutting of the bumper – conformation MUST be obtained by the installation engineer of the customer's acceptance prior to completion. Brink Towing Systems do not accept responsibility for any matters arising as a result of this miscommunication.
- * All measurements are in mm!
- * The dealer should be consulted for possible necessary adjustment(s) of the vehicle.
- * Remove the insulating material from the contact area of the fitting

TÄRKEÄÄ:

- * Ajoneuvoa koskevista mahdollisista tarpeellisista sovellutuksista/sovellutuksista on kysyttävä neuvoa jälleennyjältä.
- * Mikäli kiinnityskohdissa on bitumi-tai tärinänestokerros, se on poistettava.
- * Auton vetämää sallittua enimmäiskuormitusta on tiedusteltava jälleennyjältä.
- * Poratessa on huolehdittava siitä, että ei jouduta kosketuksiin sähkö-, jarru- tai polttoainejohdojen kanssa.
- * Poista, mikäli olemassa, pistehitsausmuttereiden muovisuojukset.
- * Nämä asennusohjeet on asennuksen jälkeän säilytettävä yhdessä ajoneuvoa koskevien papereiden kanssa.
- * Brink ei ole vastuussa vioittumisesta, joka on suoraan tai epäsuoraan aiheutunut väärästä asennuksesta samoin kuin sopimattomien työkälu-jen käytöstä, muiden kuin ohjeissa mainittujen asennusmenetelmien tai välineiden käytöstä sekä kyseisten asennusohjeiden väärinkäynnistä.

10. Den Querträger L zwischen den Halterungen A, I und F bei den Punkten M und N halbfest anbringen.
11. Den Brink Connector O einschließlich wegklappbarer Steckdosenplatte P und Bügel Q bei den Punkten R und S montieren.
12. Alle Schrauben und Muttern gemäß den Angaben in der Abbildung festdrehen.
13. Verwenden Sie den speziellen Aufkleber von Brink, um den angegebenen Bereich aus dem Stoßfänger auszusägen.
14. Das unter Abschnitt 1 Entfernte wieder anbringen.

Für die Demontage und Montage von Fahrzeugteilen das Werkstatt-Handbuch zu Rate ziehen.

Für die Montage und die Befestigungsmittel die Einbauskizze zu Rate ziehen.

Für die Montage und Demontage des abnehmbaren Kugelsystems die beiliegende Montageanleitung zu Rate ziehen.

HINWEISE:

- * Für (eine) eventuell erforderliche Anpassung(en) "des Fahrzeugs" ist der Händler zu Rate zu ziehen.
- * Im Bereich der Anlageflächen muß Unterbodenschutz, Hohlraumkonservierung (Wachs) und Antidröhnmaterial entfernt werden.
- * Vor dem Bohren prüfen, daß keine, dort eventuell vorhandene Leitungen beschädigt werden können.
- * Alle Bohrspäne entfernen und gebohrte Löcher gegen Korrosion schützen.
- * Entfernen Sie "falls vorhanden", die Plastikkappen von den Punktschweißmuttern.
- * Für das höchstzulässige Zuggewicht und der erlaubte Kugeldruck Ihres Fahrzeugs ist IhrHändler zu befragen.
- * Die Quetschmuttern müssen nach einem späteren lösen der Muttern gegen neue ausgetauscht werden, da ansonsten die Sicherungswirkung

12. Dokrećić wszystkie śruby i nakrętki zgodnie z rysunkiem.
13. Użyć naklejki smart position sticker firmy Brink, aby wyciąć zaznaczoną część ze zderzaka.
14. Ponownie umieścić to, co zostało zdemontowane w punkcie 1.

Co do montażu i montowania części pojazdu zapoznać się z podręcznikiem warsztatowym.

Co do montażu i środków montażowych zapoznać się ze schematem.

Co do montażu i demontażu zdejmowanej kuli zapoznać się z załączoną instrukcją montażu .

WSKAZÓWKI:

- * Po przejechaniu 1000 km dokrećić wszystkie elementy skręcane.
- * Usunięcia materiału izolacyjnego z powierzchni styku z punktów mocowania.
- * Podczas ewentualnych odwiertów upewnić się czy w pobliżu nie znajdują się przewody instalacji elektrycznej, przewody hydrauliczne lub przewody paliwowe.
- * Wszystkie ubytki powłoki lakierniczej zabezpieczyć przed korozją.
- * Należy wyjąć ewentualne plastikowe zaślepki w punktach przyspawanych nakrętek.
- * Stosować nakrętki oraz śruby gatunkowe dostarczone w komplecie.
- * Utrzymywać kulę w czystości, oraz pamiętać o regularnym jej smarowaniu.
- * Hak holowniczy zarejestrować w stacji diagnostycznej.

Zastosowanie się do powyższych wskazań gwarantuje Państwu bezpieczeństwo, niezawodność i sprawność naszego wyrobu przez cały okres jego użytkowania.

* Firma Brink nie ponosi odpowiedzialności za straty poniesione pośrednio lub bezpośrednio na skutek niewłaściwego montażu, w tym użycia niewłaściwych narzędzi i sposobów montażu niezgodnych z instrukcją,

nicht mehr garantiert ist!

* Brink haftet nicht für Schäden, die als direkte oder indirekte Folge einer nicht ordnungsgemäßen Montage auftreten, darunter fallen auch die Benutzung von ungeeigneten Werkzeugen, andere als die vorgeschriebenen Montageverfahren und Montagemittel sowie eine fehlerhafte Interpretation der betreffenden Montageanweisung.

F INSTRUCTIONS DE MONTAGE:

Avant de commencer le montage veuillez, vérifier la plaque signalétique de l'attelage afin de d'identifier l'illustration correspondante dans la notice de montage.

1. Déposer le pare-chocs. Voir la figure 1.
2. Le cas échéant les autocollants placés sur les points de fixation.
3. Placer les écrous-cage à l'emplacement des points B.
4. Positionner les supports A et les fixer à l'emplacement des points B, monter l'ensemble sans serrer.
5. Positionner les supports C et les fixer à l'emplacement des points D et E, monter l'ensemble sans serrer.
6. Démontez les boulons et écrous d'origine situés sur les points G et H.
7. Positionner le support F et le fixer à l'emplacement des points G et H, monter l'ensemble sans serrer.
8. Démontez les boulons et écrous d'origine situés sur les points J et K.
9. Positionner le support I et le fixer à l'emplacement des points J et K, monter l'ensemble sans serrer.
10. Monter la barre transversale L entre les supports A, I et F sur les points M et N, monter l'ensemble sans serrer.
11. Monter le Brink Connector O et compris la prise rabattable P avec collier Q sur les points R et S.
12. Serrer tous les boulons et écrous conformément au schéma.
13. Utilisez le Brink Smart Position Sticker pour découper la section indi-

© 698270/12-03-2021/10

oraz niezastosowanie się do treści instrukcji.

SF ASENNUSOHJEET:

Ennen asennusta selvitä tyypikilvestä, mikä asennusohjeen piirros koskee kyseistä autoa

1. Irrota puskuri. Ks. kuva 1.
2. Poista mahdolliset tarrat kiinnityskohdista.
3. Aseta kotelomutterit ne kohtiin B.
4. Aseta kannattimet A ja kiinnitä ne kohtiin B, kiinnitä ne kaikki löyhästi.
5. Aseta kannattimet C ja kiinnitä ne kohtiin D ja E, kiinnitä ne kaikki löyhästi.
6. Irrota alkuperäiset pultit ja mutterit kohdista G ja H.
7. Aseta kannatin F ja kiinnitä se kohtiin G ja H, kiinnitä ne kaikki löyhästi.
8. Irrota alkuperäiset pultit ja mutterit kohdista J ja K.
9. Aseta kannatin I ja kiinnitä se kohtiin J ja K, kiinnitä ne kaikki löyhästi.
10. Kiinnitä poikittaispalkki L tukien A, I ja F väliin kohtiin M ja N, kiinnitä kaikki käsin.
11. Kiinnitä Brink Connector O ja siihen kiinnitetty kokoontaitettava pistorasialevy P luettuna Q väliin kohtiin R ja S.
12. Kiristä kaikki pultit ja mutterit piirroksen mukaisesti.
13. Käytä Brink Smart Position Sticker-tarraa, kun sahaat merkityn osan irti puskurista.
14. Aseta takaisin paikalleen kohdan 1 osat.

Ajoneuvon osien purkamis- ja asennusohjeet, ks. työpaikalla käytetty käsikirja.

Asennus- ja kiinnitysohjeet, ks. piirros.

Irrotettavan kuulajärjestelmän asennus- ja purkamisohjeet, ks. oheinen asennusopas.

© 698270/12-03-2021/15

Innan du startar monteringen måste du kontrollera typskylten för att kunna bedöma vilken skiss i monteringsanvisningen som ska användas.

MONTERINGSANVISNINGAR:

* Brink décline toute responsabilité pour les dommages qui pourraient résulter de l'utilisation d'outils inappropriés et l'utilisation d'un mode d'emploi et de moyens autres que ceux prescrits, ou bien résulter d'une interprétation inexacte des présentes instructions de montage.

* Cette notice de montage doit être conservée à bord du véhicule après montage de l'attelage.

* Brink décline toute responsabilité pour les dommages qui pourraient résulter de l'utilisation d'outils inappropriés et l'utilisation d'un mode d'emploi et de moyens autres que ceux prescrits, ou bien résulter d'une interprétation inexacte des présentes instructions de montage.

* Veuillez en particulier ne pas endommager les conduites de électrique, de rotule autorisées du véhicule, veuillez consulter votre concessionnaire.

* Pour connaître le poids de traction maximum et le poids en flèche sur la roue avant, consultez le poids de traction maximum et le poids en flèche sur la notice autorisées du véhicule, veuillez consulter votre concessionnaire.

* Entlever la couche de bitume ou d'anti-tremblement qui recouvre éventuellement les points de fixation.

* Pour une/adaptations indispensables sur le véhicule, veuillez consulter le concessionnaire.

REMARQUE:

notice de montage jointe.

Pour le montage et le démontage de la rotule amovible, consulter la notice du fabricant.

Consulter le croquis pour voir le montage et les moyens de fixation.

Pour le montage et le démontage des pièces du véhicule, consulter la notice du fabricant.

14. Remettre en place les éléments déposés au point 1.

quée du pare-chocs.

Se verkstadsboken för demontering och montering av fordonets delar.

Se figuren för montering och monteringsmaterial.

Se de bifogade monteringsanvisningarna för montering och demontering av det löstagbara kulsystemet.

14. Montera de delar som demonterades under punkt 1.

13. Använd Brink smart position stikker för att säga ut den angivna delen ur stötfångaren.

12. Momentdra alla skruvar och muttrar enligt figuren.

11. Fäst Brink Connector O inkluderade fällbara kontaktpåttarna P och bygelin Q vid punkterna R och S.

10. Fäst tvärbalk L mellan hållarna A, I och F vid punkterna M och N utan att dra åt helt.

9. Positionera stöd I och monterade vid punkt J och K, fäst sedan det hela utan att dra åt ordentligt.

8. Ta bort originalbullarna och muttrar vid punkterna J och K.

7. Positionera stöd F och monterade vid punkt G och H, fäst sedan det hela utan att dra åt ordentligt.

6. Ta bort originalbullarna och muttrar vid punkterna G och H.

5. Placera stöden C och fäst dem vid punkterna D och E, fäst sedan det hela utan att dra åt ordentligt.

4. Placera stöden A och fäst dem vid punkterna B, fäst sedan det hela utan att dra åt ordentligt.

3. Placera burmuttrarna vid punkterna B.

2. Avlägsna eventuellt klistermärkena som sitter på fästpunkterna.

1. Demontera stötfångaren. Se figur 1.

das.

11. Zamontować Brink Connector O oraz składaną płytkę z gniazdam! P i wspornikiem Q w punktach R i S.

10. Zamontować poprzecznie L między wspornikami A, I i F w punktach M i N, całość lekko przykocować.

9. Umieścić wspornik I i umocować go w punktach J i K, lekko przykocować całość.

8. Wykręcić oryginalne śruby i nakrętki z punktów oznaczonych jako J i K.

7. Umieścić wspornik F i umocować go w punktach G i H, lekko przykocować całość.

6. Wykręcić oryginalne śruby i nakrętki z punktów oznaczonych jako C i H.

5. Umieścić wsporniki C i umocować je w punktach D i E, lekko przykocować całość.

4. Umieścić wsporniki A i umocować je w punktach B, lekko przykocować całość.

3. Umieścić nakrętki kłatkowe w punktach B.

2. Usunąć ewentualnie klepiszcz z punktów montażowych.

1. Zdemontować zderzak. Patrz rysunek 1.

Przed rozpoczęciem montażu należy sprawdzić tabliczkę znamionową, aby ustalić, który z rysunków znajdujących się w instrukcji montażowej należy wykorzystać.

INSTRUKCJA MONTAŻU:

Questo istruzioni di montaggio deve essere allegata ai documenti del veicolo dopo l'installazione del ganccio.

* Brink non può essere ritenuta responsabile per eventuali danni diretti o indirettamente dovuti ad un errato montaggio, intendendo con ciò anche l'uso di attrezzi non idonei e l'uso di metodi e mezzi di montaggio diversi da quelli prescritti, nonché all'errata interpretazione delle seguenti istruzioni di montaggio.

14. Rimontare quanto rimosso al punto 1.

13. Usare Brink smart position stikker per segare via la sezione indicata dal paraurti.

12. Serrare tutti i dadi e bulloni alle copie di serraggio indicate nel disegno.

P e staffa Q in corrispondenza dei punti R e S.

11. Montare lo Brink Connector O comprensiva il portapresa a scomparsa in corrispondenza dei punti M e N.

10. Montare la traversa L tra i sostegni A, I e F e fissarla manualmente in punti J ed K.

9. Posizionare il sostegno I e fissarli manualmente in corrispondenza dei punti J ed K.

8. Smontare i dadi e bulloni originali in corrispondenza dei punti J e K.

7. Posizionare il sostegno F e fissarli manualmente in corrispondenza dei punti G ed H.

6. Smontare i dadi e bulloni originali in corrispondenza dei punti G e H.

N.B.:

* Per eventuali necessari adattamenti "del veicolo" si consiglia di consultare il fornitore.

* Rimuovere lo strato di materiale isolante dai punti d'attacco.

* Per il peso complessivo trainabile della Vostra vettura, consultate il Vostro rivenditore autorizzato.

* Praticando i Fori, prestare attenzione a non danneggiare i cavi elettrici, i cavi del freno e i condotti del carburante.

* Rimuovere, se presenti, i coprchietti in plastica dai dadi di salatura per quee du pare-chocs.

Per lo smontaggio ed il montaggio dei componenti del veicolo consultare il manuale tecnico dell'officina.

Consultare il disegno per il montaggio ed i dispositivi di fissaggio.

Per il montaggio e lo smontaggio del sistema a sfera rimovibile, consultare le istruzioni di montaggio allegate.

- * Om det finns ett bitumen- eller stötdämpande lager vid kontaktytor skall detta avlägsnas.
- * Kontakta din återförsäljare för ditt fordon's max. dragvikt och tillåtna kultryck.
- * Vid borrning skall man se till att elektrisk-, broms- och bränsleledningarna inte skadas.
- * Avlägsna de små plastlocken- om dessa finns- från punktsvetsmuttrarna.
- * Efter att draget är monterat, placera monteringsanvisningen tillsammans med bilens övriga dokument.
- * Brink är inte ansvariga för skada som orsakats direkt eller indirekt av felaktig montering, inklusive användning av olämpliga verktyg, andra monteringsmetoder och processer än de som beskrivs, samt felaktig tolkning av dessa monteringsinstruktioner.

DK MONTAGEVEJLEDNING:

Inden du starter montage, skal du se på typeskiltet, hvilken tegning i vejledningen der skal anvendes.

1. Demonter kofangeren. Se fig. 1.
2. Fjern evt. mærkaterne ved montagepunkterne.
3. Anbring burmøtrikkerne ved punkterne B.
4. Anbring støtterne A og monter disse ved punkterne B; monter det hele manuelt.
5. Anbring støtterne C og monter disse ved punkterne D og E; monter det hele manuelt.
6. Afmonter de oprindelige bolte og møtrikker på punkterne G og H.
7. Anbring støtten F og monter denne ved punkterne G og H; monter det hele manuelt.
8. Afmonter de oprindelige bolte og møtrikker på punkterne J og K.
9. Anbring støtten I og monter denne ved punkterne J og K; monter det hele manuelt.

10. Monter tværvangen L mellem beslagene A, I og F på punkterne M og N, fastgør det hele med håndkraft.
11. Monter Brink Connector O inklusiv den nedklapbare kontaktplade P med bøjle Q på punkterne R og S.
12. Spænd alle bolte og møtrikker ifølge tegningen.
13. Brug Brink smart position sticker til at save den angivne del ud af kofangeren.
14. Monter de dele, som blev fjernet under punkt 1.

Rådfør værkstedshåndbogen for demontering og montage af dele til køretøjet

Rådfør for montage og montagemidler skitsen.

Rådfør for montage og demontering af det aftagelige kuglesystem den vedlagte montagevejledning.

BEMÆRK:

- * Kontakt forhandleren i forbindelse med eventuelle påkrævede ændring(er) på køretøjet.
- * Undervognsbehandlingen skal fjernes de steder hvor trækket ligger an mod bilen.
- * Kontakt Deres forhandler for oplysninger om den maksimale trækraft og det tilladte kugletryk.
- * Vær forsigtig ikke at bore i ledninger-,bremse eller benzinslange.
- * Fjern plasticpropperne ""om de findes"" fra de punktsvejsede møtrikker.
- * Brink er ikke ansvarlig for skade der direkte eller indirekte er forårsaget af forkert montage, herunder også iberegnet brug af forkert værktøj og anvendelse af anden montagemetode og andre montagemidler end de foreskrevne samt fejltolkning af den medfølgende montagevejledning.

DENNE MONTERINGSVEJLEDNING SKAL MEDBRINGES VED SYN.

© 698270/12-03-2021/12

E INSTRUCCIONES DE MONTAJE:

Antes de comenzar el montaje por favor, verifique la placa descriptiva del enganche con el fin de determinar la figura correspondiente en la reseña de montaje.

1. Desmontar los parachoques. Véase la figura 1.
2. Retirar eventualmente los adhesivos a la altura de los puntos de sujeción.
3. Instalar las tuercas prisioneras a la altura de los puntos B.
4. Colocar los soportes A y fijarlos a la altura de los puntos B, montar el conjunto sin apretar mucho.
5. Colocar los soportes C y fijarlos a la altura de los puntos D y E, montar el conjunto sin apretar mucho.
6. Retire los tornillos y tuercas originales en los puntos G y H.
7. Colocar el soporte F y asegurarlo en los puntos G y H, montar el conjunto sin apretar mucho..
8. Retire los tornillos y tuercas originales en los puntos J y K.
9. Colocar el soporte I y asegurarlo en los puntos J y K, montar el conjunto sin apretar mucho..
10. Coloque la viga transversal E entre los soportes A, I y F en los puntos M y N y colóquelo todo apretando a mano.
11. Montar la Brink connector O incluida la placa de enchufe batiente P y soporte Q en los puntos R y S.
12. Apretar todos los tornillos y tuercas de acuerdo con los puntos del gráfico.
13. Sierre la parte indicada del parachoques con ayuda del Smart Position Sticker de Brink.
14. Volver a poner lo retirado bajo punto 1.

Consultar el manual de instalación de taller para el desmontaje y montaje de piezas del vehículo.

Consultar el croquis para el montaje y medios de fijación.

Consultar las instrucciones de montaje adjuntas para el montaje y desmontaje del sistema de la bola extraíble.

N.B.:

- * Para (una) eventual(es) adaptación(es) 'del vehículo' consúltese al concesionario.
- * Si en los puntos de fijación hay una capa de betún o anti-choque hay que quitarla.
- * Consulte a su concesionario para el peso máximo de tracción y la presión de la bola admitida de su vehículo.
- * No agujerear cable de eléctrico, tubos de freno o gasolina""
- * Retirar, si presentes, los capuchones de plástico de las tuercas de soldadura por punto.
- * Guarde estas instrucciones junto a la documentación del vehículo después del montaje del enganche.
- * Brink no se responsabiliza por daños causados, directa o indirectamente, por un montaje incorrecto, incluyendo el uso de herramientas inadecuadas, por el uso de métodos de montaje y medios distintos a los indicados y por la interpretación incorrecta de estas instrucciones de montaje.

I ISTRUZIONI PER IL MONTAGGIO:

Prima di iniziare il montaggio verificare la terghetta identificativa per determinare quale disegno, presente nelle istruzioni, è applicabile.

1. Smontare il paraurti. Vedi figura 1.
2. Rimuovere gli eventuali adesivi dai punti di fissaggio.
3. Posizionare i dadi a gabbia in corrispondenza dei punti B.
4. Posizionare i sostegni A e fissarli manualmente in corrispondenza dei punti B.
5. Posizionare i sostegni C e fissarli manualmente in corrispondenza dei

© 698270/12-03-2021/13

BRINK®

Smart position sticker 6982

Place on outside bumper



1

Middle bumper

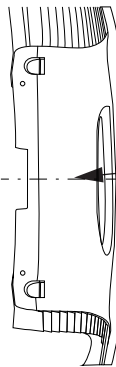

2

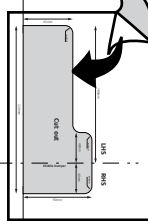

3

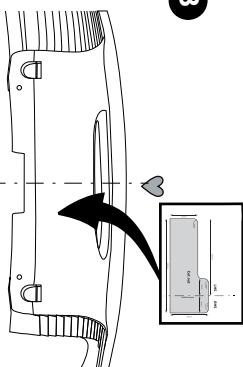

4

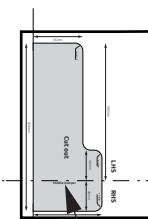

180mm

LHS

RHS

65mm

R=10mm

Cut out

Underside bumper

220mm

R=10mm

40mm

R=10mm

Middle bumper

40mm

R=10mm

90mm